

HIGH PERFORMANCE
PRECISION POWER TOOL SYSTEM

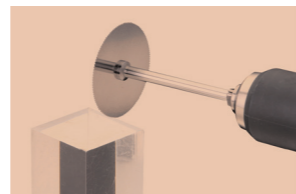
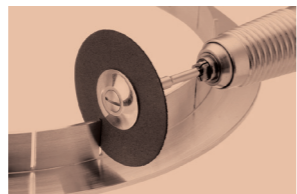
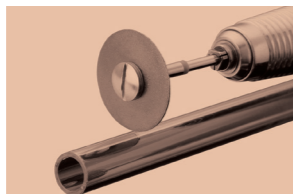

CONTENTS
MC

ダイヤモンドカッティングディスク P309-316
Diamond Cutting Discs

カッティングディスク P317-322
Cut-off Discs

カッティングブレード P323-324
Cut-off Wheels

カッティング工具
Cut-Off Tools

MC

ダイヤモンドカッティングディスク

Diamond Cutting Discs



特徴 Features

- ダイヤモンド砥粒を切り刃とした切断能力に優れたカッティング工具です。
Cutting tools with diamond grains as blade and excellent cutting capacity.
- ベース素材に高張力ステンレス板を使用。薄くても高い強度を有します。
Applying high tensile stainless plate as base material and having high intensity even it's thin.

適合素材 Applicable Materials	セラミックス・ガラス Ceramics / Glass	工具鋼・合金鋼 Tool Steel / Alloy Steel	樹脂・ゴム Resin / Rubber	適合機器類 Applicable Machines	エアグラインダー Air Grinder	ボール盤・電気ドリル Drill Press / Electric Drill	スピンドル Machine Tools Attachment
	超硬合金・サーメット Carbide / Cermet	一般鋼・ステンレス General Steels / Stainless	アルミニウム・銅 Aluminium / Copper		両頭グラインダー Bench Grinder	ハンド Hand Use	自動機ロボット Automatic Machines

MINIMO推奨ハンドピース Recommended MINIMO Handpieces ●最適 Most Suitable ●使用可能 Suitable

V112H	V212H	M112H	M212H	V212	M112	M212	M212L	M112G	V112 HS	V212 HS	M112 HS	M112S	M212 HD	M212D	M212 RA	M212 RAD	M212A	M112 GRA	M112 GRAD	M112 GA	RE112 RE212	M212 LRV	BS312	US21
-------	-------	-------	-------	------	------	------	-------	-------	---------	---------	---------	-------	---------	-------	---------	----------	-------	----------	-----------	---------	-------------	----------	-------	------

1 Pack 1 Piece 電着φ8~φ13 Electroplated φ8~φ13 Shank φ 2.34 / φ 3.0

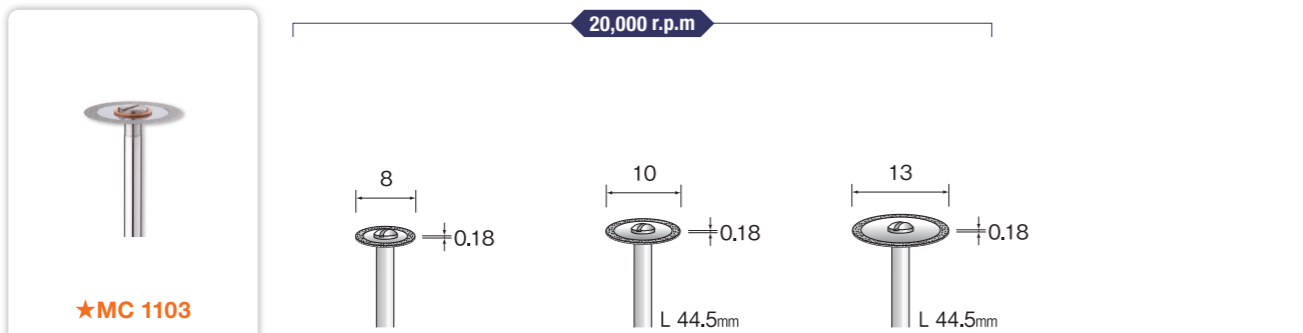

★MC 1103

#400 φ2.34	MC 1101 L=45.0mm	MC 1102	★MC 1103
#600 φ3.0	MC 1201 L=44.5mm	MC 1202	MC 1203

NEW

1 Pack 1 Piece 電着φ19 Electroplated φ19 Shank φ 2.34 / φ 3.0

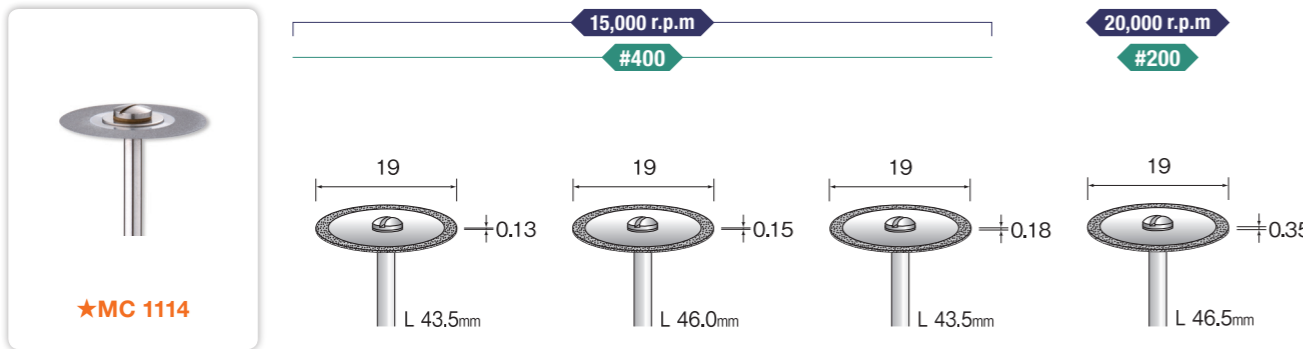

★MC 1114

φ 2.34	★MC 1114	MC 1115	MC 1116	MC 1117
φ 3.0	MC 1214	MC 1215	MC 1216	MC 1217

1 Pack 1 Piece 電着φ22 Electroplated φ22 Shank φ 2.34 / φ 3.0

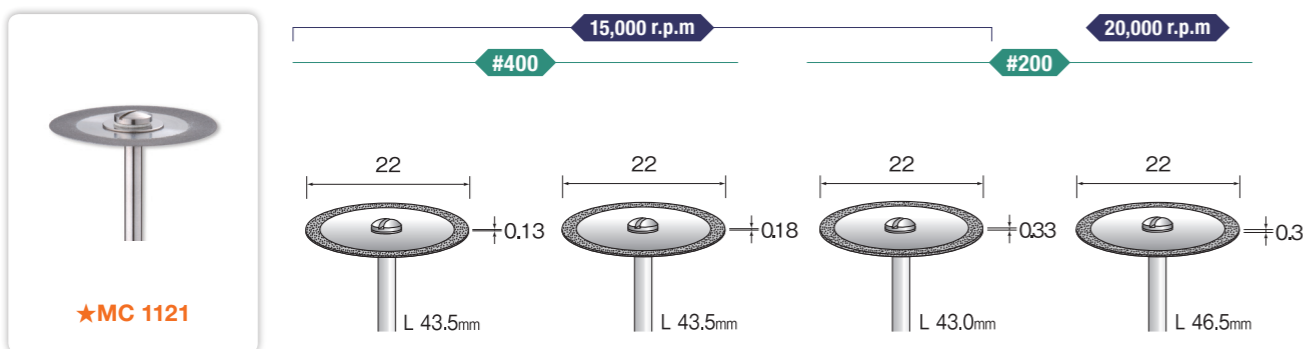

★MC 1121

φ 2.34	★MC 1121	MC 1122	MC 1123	MC 1124
φ 3.0	MC 1221	MC 1222	MC 1223	MC 1224

1 Pack 1 Piece 電着φ16 Electroplated φ16 Shank φ 2.34 / φ 3.0

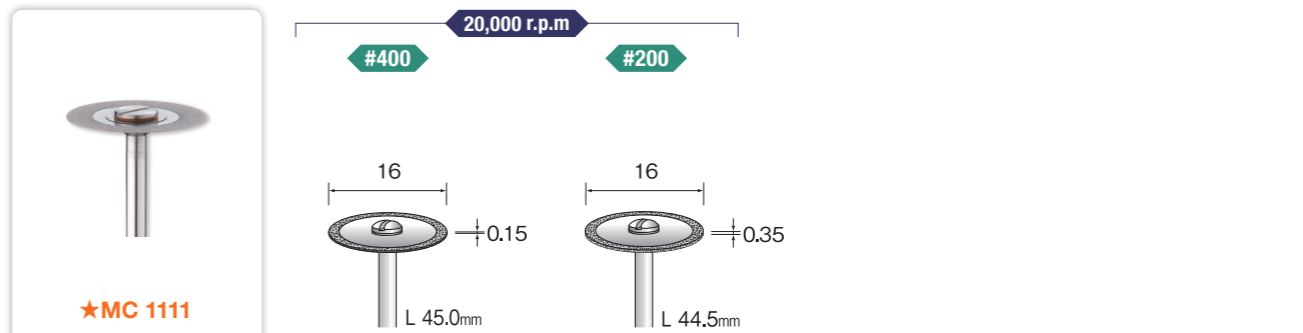

★MC 1111

φ 2.34	★MC 1111	MC 1112
φ 3.0	MC 1211	MC 1212

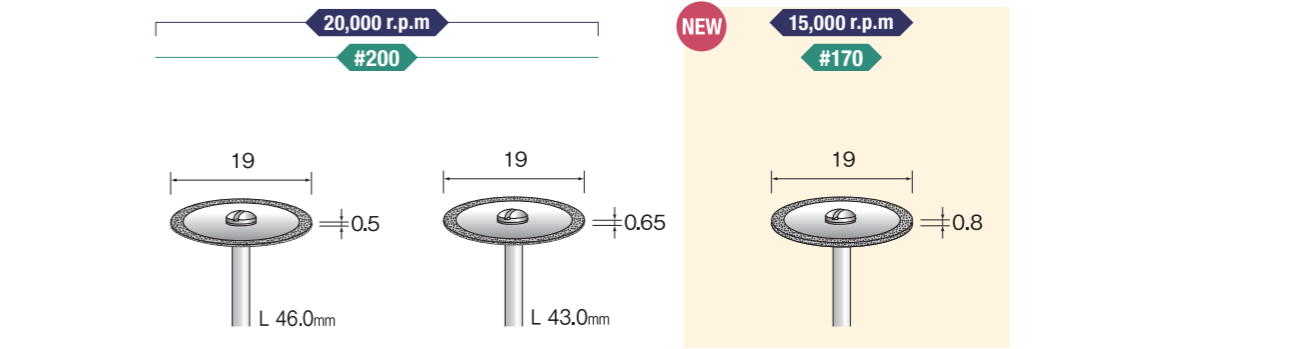

φ 2.34	MC 1118	MC 1119	MC 1401 L=44.5mm
φ 3.0	MC 1218	MC 1219	MC 1501 L=46.0mm

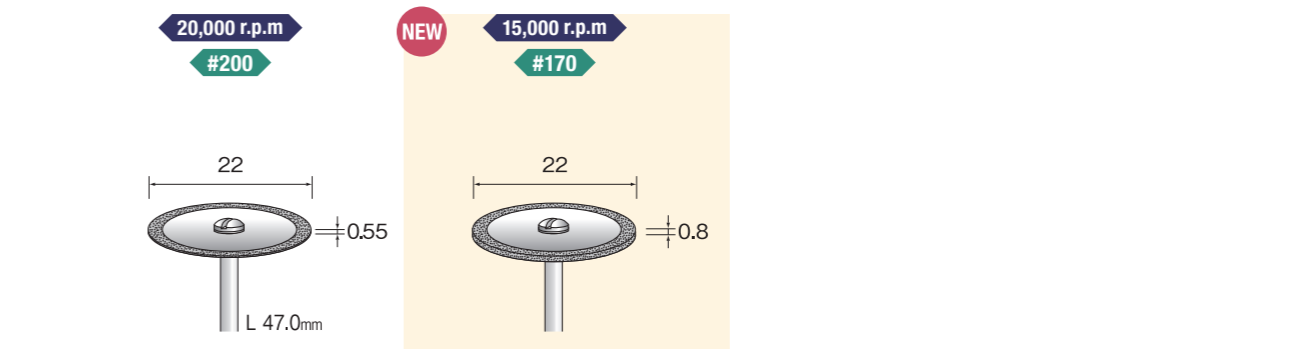

φ 2.34	MC 1125	MC 1402 L=44.5mm
φ 3.0	MC 1225	MC 1502 L=46.0mm

ダイヤモンドカッティングディスク

Diamond Cutting Discs

特徴 Features

- ダイヤモンド砥粒を切り刃とした切断能力に優れたカッティング工具です。
Cutting tools with diamond grains as blade and excellent cutting capacity.
- ベース素材に高張力ステンレス板を使用。薄くても高い強度を有します。
Applying high tensile stainless plate as base material and having high intensity even it's thin.

適合素材 Applicable Materials	セラミックス・ガラス Ceramics / Glass	工具鋼・合金鋼 Tool Steel / Alloy Steel	樹脂・ゴム Resin / Rubber	適合機器類 Applicable Machines	エアークライナー Air Grinder	ボール盤・電気ドリル Drill Press / Electric Drill	スピンドル Machine Tools Attachment
	超硬合金・サーメット Carbide / Cermet	一般鋼・ステンレス General Steels / Stainless Steel	アルミニウム・銅 Aluminium / Copper		両頭グラインダー Bench Grinder	ハンド Hand Use	自動機ロボット Automatic Machines

MINIMO推奨ハンドピース Recommended MINIMO Handpieces ●最適 Most Suitable ●使用可能 Suitable

V112H V212H M112H M212H V212 M112 M212 M212L M112G V112 HS V212 HS M112 HS M112S M212 HD M212D M212 RA M212 RAD M212A M112 GRA M112 GRAD M112 GA RE112 RE212 M212 LRV BS312 US21

1 Pack
1 Piece 電着φ25 Electroplated φ25 Shank φ 2.34 / φ 3.0

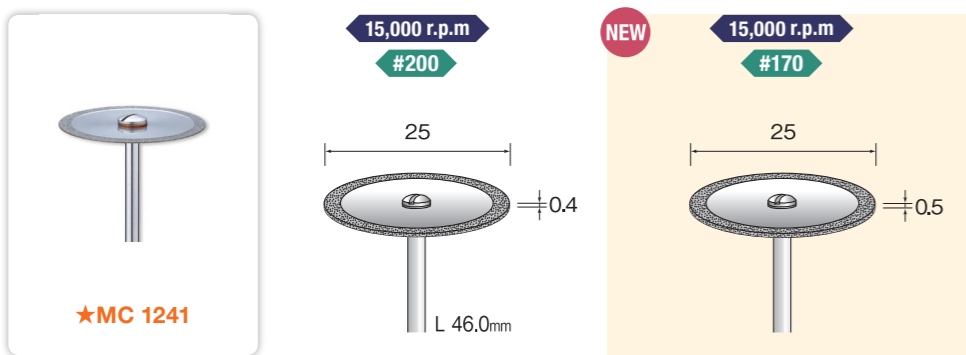

φ 2.34	★MC 1241	MC 1403 L=44.5mm
φ 3.0	MC 1251	MC 1503 L=46.0mm

1 Pack
1 Piece 電着φ30 Electroplated φ30 Shank φ 2.34 / φ 3.0

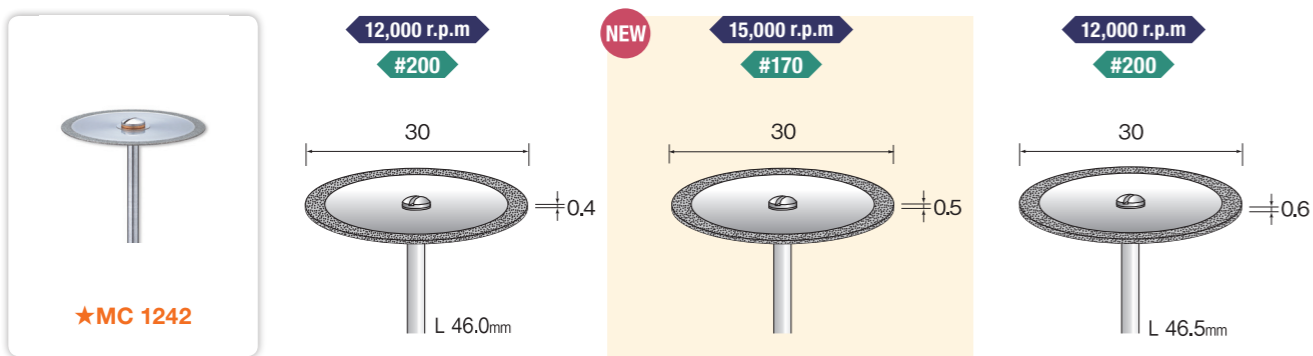

φ 2.34	★MC 1242	MC 1404 L=44.5mm	MC 1243
φ 3.0	MC 1252	MC 1504 L=46.0mm	MC 1253

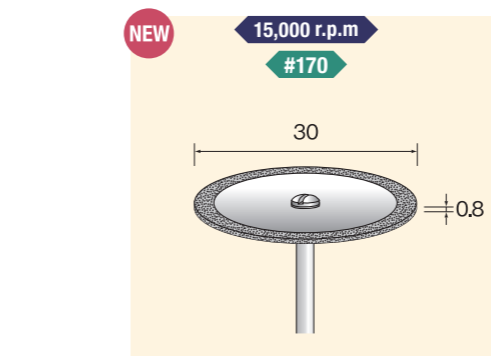

φ 2.34	MC 1405 L=44.5mm
φ 3.0	MC 1505 L=46.0mm

1 Pack
1 Piece 電着φ45 Electroplated φ45 Shank φ 2.34 / φ 3.0

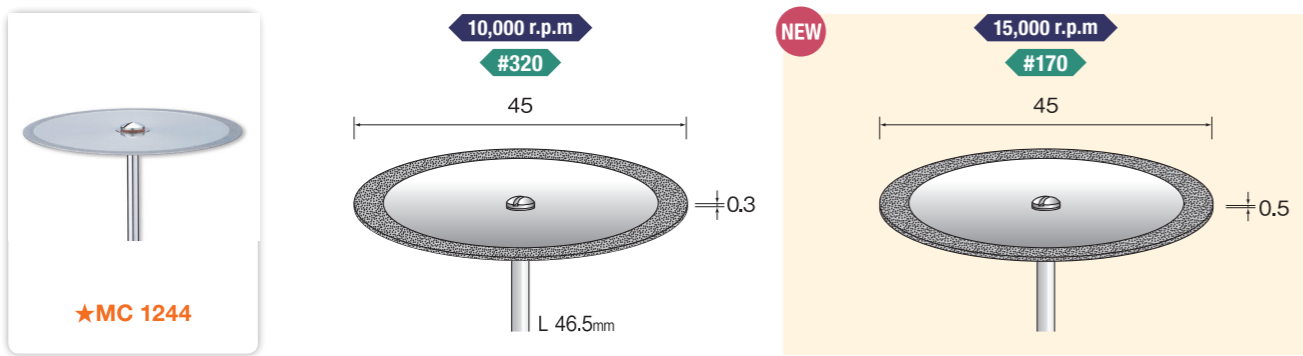

φ 2.34	★MC 1244	MC 1406 L=44.5mm
φ 3.0	MC 1254	MC 1506 L=46.0mm

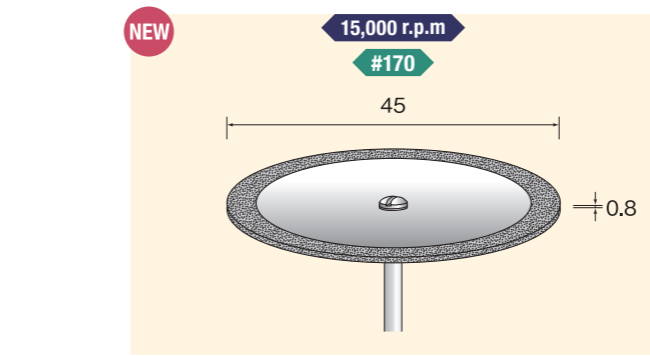

φ 2.34	MC 1407 L=44.5mm
φ 3.0	MC 1507 L=46.0mm

ダイヤモンドカッティングディスク

Diamond Cutting Discs

適合素材
Applicable
Materials

- セラミックス・ガラス
Ceramics / Glass
- 工具鋼・合金鋼
Tool Steel / Alloy Steel
- 樹脂・ゴム
Resin / Rubber
- 超硬合金・サーメット
Carbide / Cermet
- 一般鋼・ステンレス
General Steels / Stainless
- アルミニウム・銅
Aluminium / Copper

適合機器類
Applicable
Machines

- エアグラインダー
Air Grinder
- ボール盤・電気ドリル
Drill Press / Electric Drill
- スピンドル
Machine Tools Attachment
- 両頭グラインダー
Bench Grinder
- ハンド
Hand Use
- 自動機ロボット
Automatic Machines

MINIMO推奨ハンドピース Recommended MINIMO Handpieces

●最適 Most Suitable ●使用可能 Suitable

- V112H V212H M112H M212H V212 M112 M212 M212L M112G V112 HS V212 HS M112 HS M112S M212 HD M212D M212 RA M212 RAD M212A M112 GRA M112 GRAD M112 GA RE112 RE212 M212 LRV BS312 US21

1 Pack 1 Piece 全面電着 Full Electroplated Shank ϕ 2.34 / ϕ 3.0

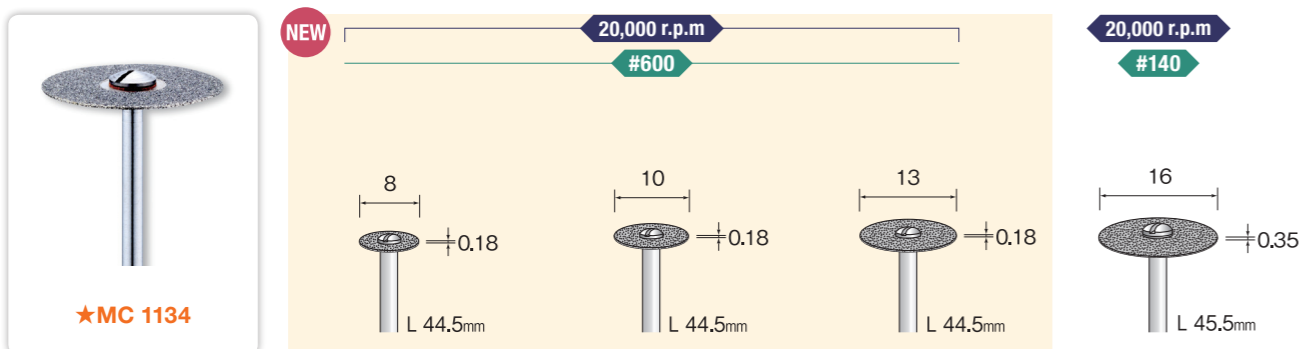

ϕ 2.34	MC 1131	MC 1132	MC 1133	MC 1113
ϕ 3.0	MC 1231	MC 1232	MC 1233	MC 1213

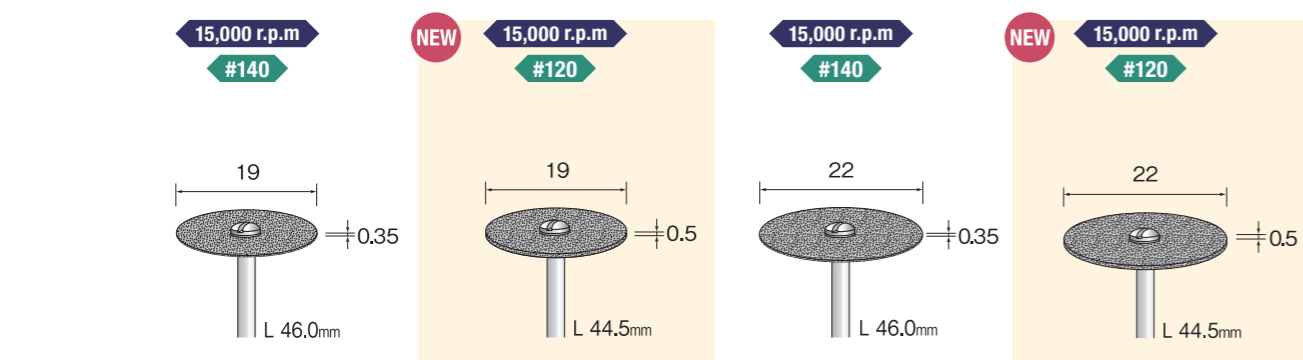

ϕ 2.34	MC 1120	★MC 1134	MC 1126	MC 1135
ϕ 3.0	MC 1220	MC 1234	MC 1226	MC 1235

特徴 Features

- ダイヤモンド砥粒を切り刃とした切断能力に優れたカッティング工具です。
Cutting tools with diamond grains as blade and excellent cutting capacity.
- ベース素材に高張力ステンレス板を使用。薄くても高い強度を有します。
Applying high tensile stainless plate as base material and having high intensity even it's thin.

1 Pack 1 Piece 全面電着 丸穴 Full Electroplated Circle Hole Type Shank ϕ 2.34 / ϕ 3.0

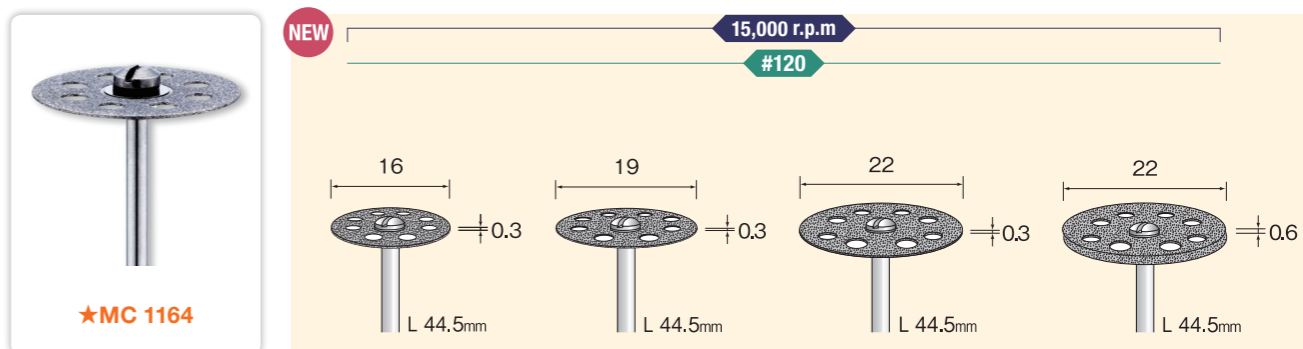

ϕ 2.34	MC 1161	MC 1162	MC 1163	★MC 1164
ϕ 3.0	MC 1261	MC 1262	MC 1263	MC 1264

1 Pack 1 Piece 電着 丸穴 Electroplated Circle Hole Type Shank ϕ 2.34 / ϕ 3.0

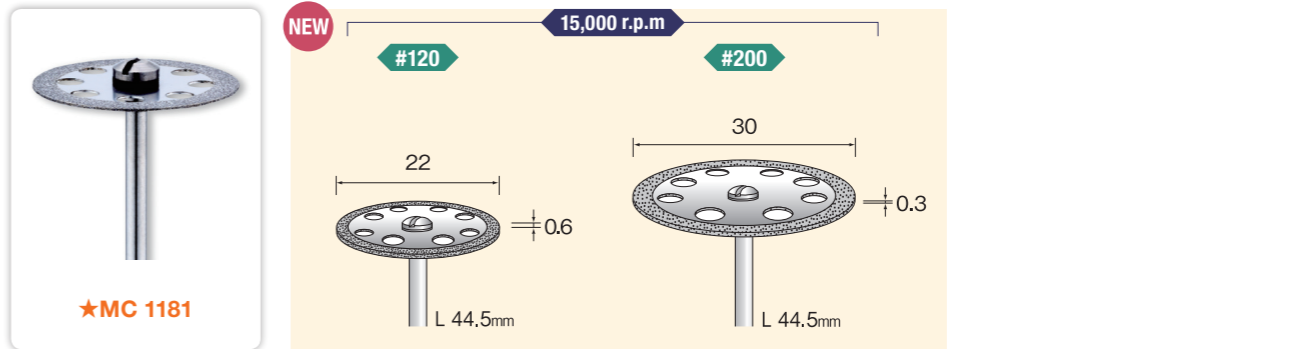

ϕ 2.34	★MC 1181	MC 1182
ϕ 3.0	MC 1281	MC 1282

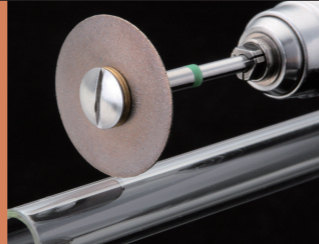

特徴 Features

- ダイヤモンド砥粒を切り刃とした切断能力に優れたカッティング工具です。
Cutting tools with diamond grains as blade and excellent cutting capacity.
- ベース素材に高張力ステンレス板を使用。薄くても高い強度を有します。
Applying high tensile stainless plate as base material and having high intensity even it's thin.

適合素材 Applicable Materials	セラミックス・ガラス Ceramics / Glass	工具鋼・合金鋼 Tool Steel / Alloy Steel	樹脂・ゴム Resin / Rubber	適合機器類 Applicable Machines	エアグラインダー Air Grinder	ボール盤・電気ドリル Drill Press / Electric Drill	スピンドル Machine Tools Attachment
	超硬合金・サーメット Carbide / Cermet	一般鋼・ステンレス General Steels / Stainless Steel	アルミニウム・銅 Aluminium / Copper		両頭グラインダー Bench Grinder	ハンド Hand Use	自動機ロボット Automatic Machines

MINIMO推奨ハンドピース Recommended MINIMO Handpieces ●最適 Most Suitable ●使用可能 Suitable



1 Pack 1 Piece **メタルボンド 全層タイプ Metal Bonded All Layers Type** Shank ϕ 2.34 / ϕ 3.0

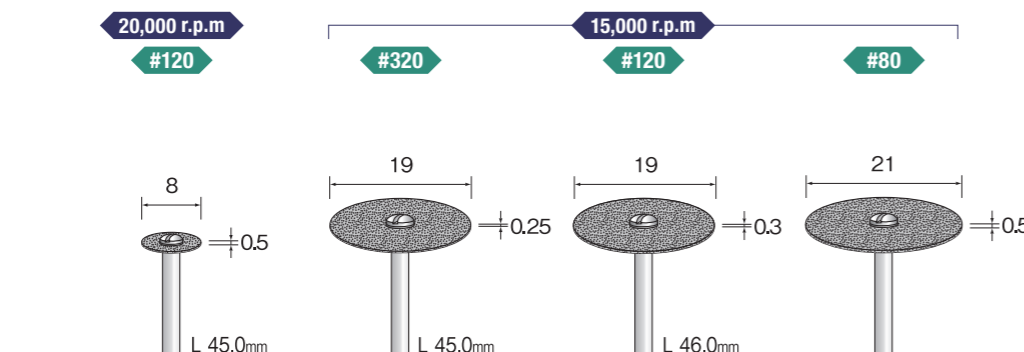

ϕ 2.34	MC 1301	MC 1302	MC 1303	★MC 1304 L=47.0mm
ϕ 3.0		MC 1311	MC 1312	MC 1313 L=47.5mm

- 電着タイプに比べ砥粒がディスク表面だけでなく冶金層全てに分布しているため、安定した切れ味が持続し長寿命です。
- Long life and stable grindability because grains are distributed not only surface of disc but also whole metallurgical layers as compared with electroplated type.

1 Pack 1 Piece **メタルボンド 外周タイプ Metal Bonded Circumference Type** Shank ϕ 2.34 / ϕ 3.0

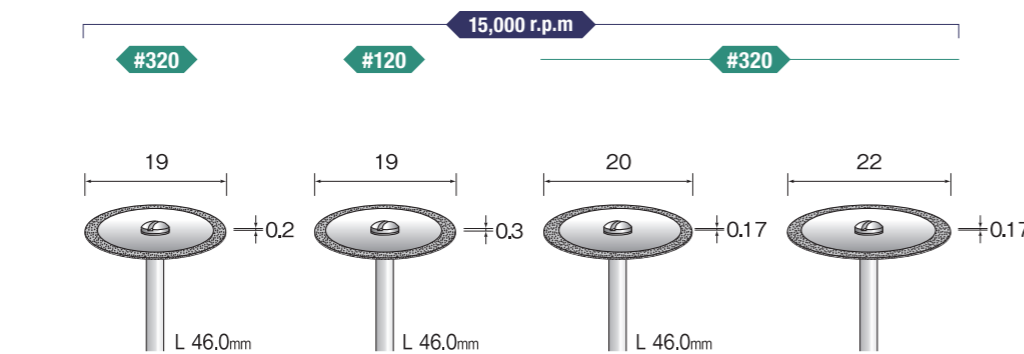

ϕ 2.34	MC 1341	MC 1342	MC 1343	MC 1344 L=46.0mm
ϕ 3.0	MC 1351	MC 1352	MC 1353	MC 1354 L=46.5mm

- 外周2mmの冶金層全てに砥粒が分布しているため、安定した切れ味が持続し長寿命です。
- 全層タイプに比べ衝撃等による破損リスクが少なく安定した作業が可能です。
- Long life and stable grindability because grains are distributed in 2mm area from circumference of whole metallurgical layers.
- Enable to operate with rare risk of damage by shock comparing All Layers Type.

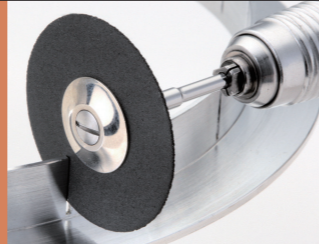

特徴 Features

- 優れた切断能力を持つカッティング工具です。
Cutting tools with excellent cutting capacity.
- 切断砥石に最適な結合剤レジンボンドを使用。切れ味を重視しました。
Excellent sharpness by cutting stone used of adequate resinoid bonding agent.

適合素材 Applicable Materials	セラミックス・ガラス Ceramics / Glass	工具鋼・合金鋼 Tool Steel / Alloy Steel	樹脂・ゴム Resin / Rubber	適合機器類 Applicable Machines	エアークライナー Air Grinder	ボール盤・電気ドリル Drill Press / Electric Drill	スピンドル Machine Tools Attachment
	超硬合金・サーメット Carbide / Cermet	一般鋼・ステンレス General Steels / Stainless Steel	アルミニウム・銅 Aluminium / Copper		両頭グラインダー Bench Grinder	ハンド Hand Use	自動機ロボット Automatic Machines

MINIMO推奨ハンドピース Recommended MINIMO Handpieces

●最適 Most Suitable ●使用可能 Suitable

V112H V212H M112H M212H V212 M112 M212 M112G V112 HS V212 HS M112 HS M112S M212 HD M212D M212 RA M212 RAD M212A M112 GRA M112 GRAD M112 GA RE112 RE212 M212 LRV BS312 US21

1 Pack 10 Pieces **カッティング砥石 [WA] φ22** Cut-Off Discs [WA]

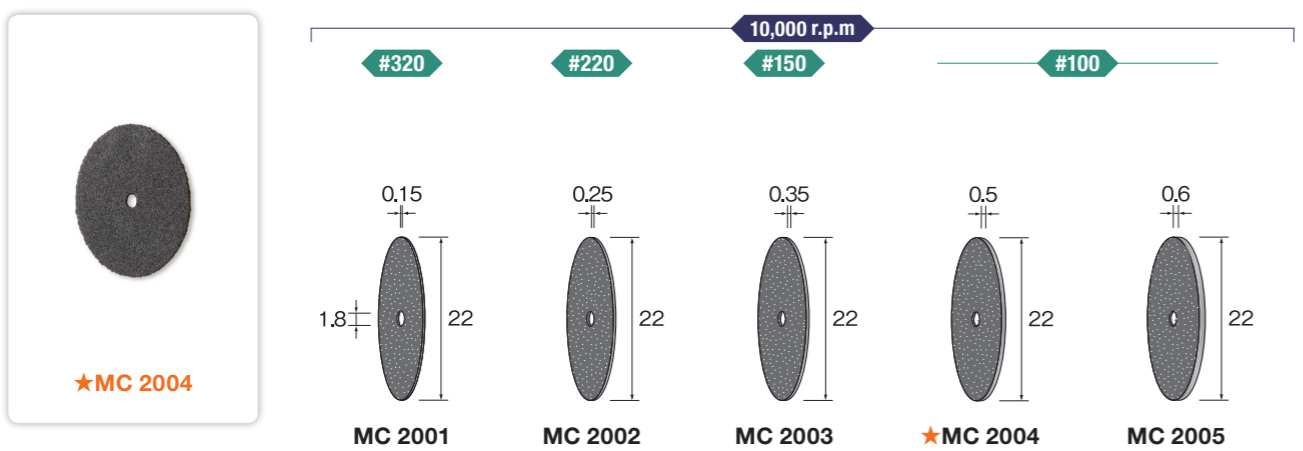

1 Pack 10 Pieces **カッティング砥石 [WA] φ25** Cut-Off Discs [WA]

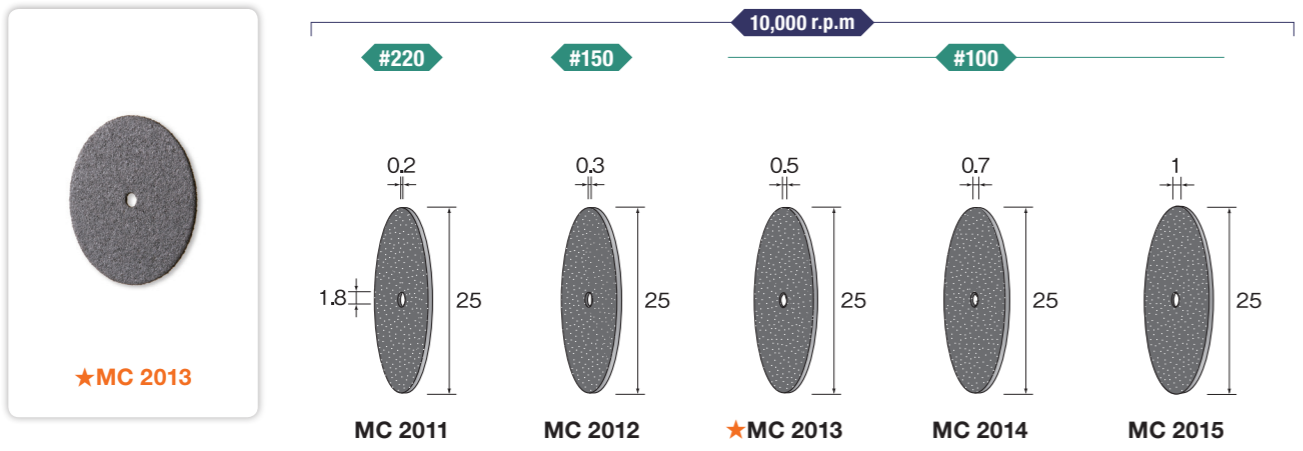

1 Pack 10 Pieces **カッティング砥石 [WA] φ32** Cut-Off Discs [WA]

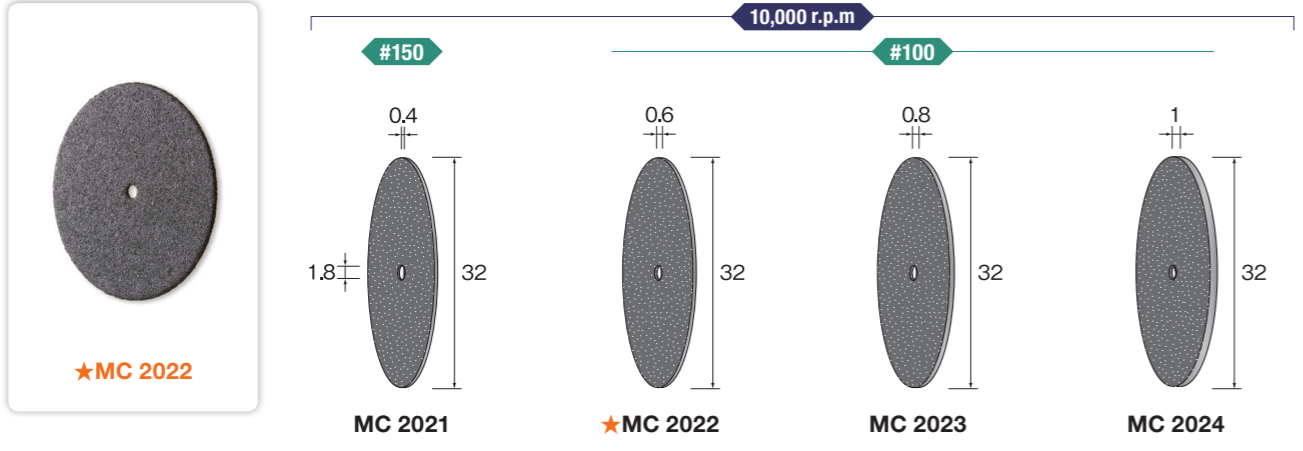

1 Pack 10 Pieces **カッティング砥石 [WA] φ38** Cut-Off Discs [WA]

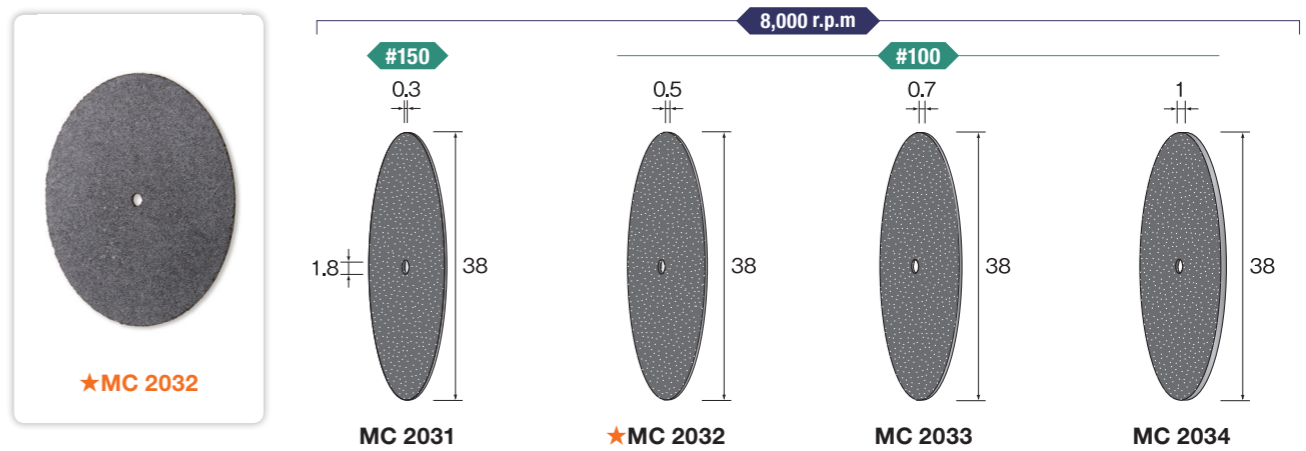

1 Pack 10 Pieces **カッティング砥石 [WA] φ45** Cut-Off Discs [WA]

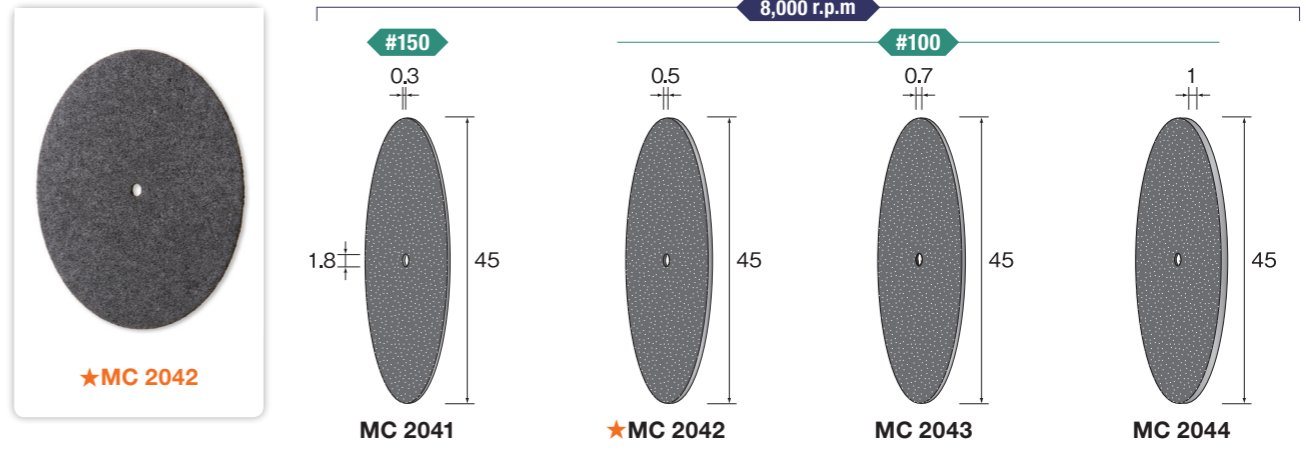

1 Pack 10 Pieces **マンドレール Mandrels** Shank φ 2.34

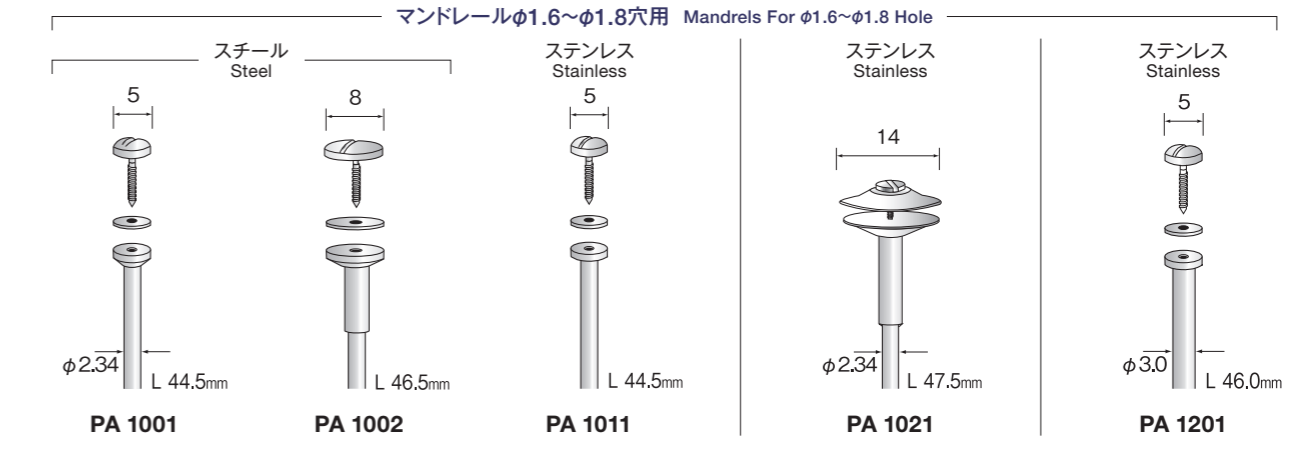

カッティングディスク

Cut-off Discs

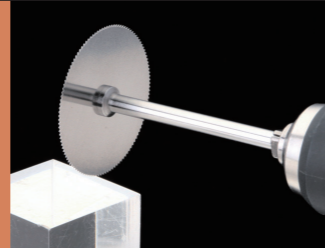

特徴 Features

- 優れた切断能力を持つカッティング工具です。
Cutting tools with excellent cutting capacity.

適合素材 Applicable Materials	セラミックス・ガラス Ceramics / Glass	工具鋼・合金鋼 Tool Steel / Alloy Steel	樹脂・ゴム Resin / Rubber	適合機器類 Applicable Machines	エアグラインダー Air Grinder	ボール盤・電気ドリル Drill Press / Electric Drill	スピンドル Machine Tools Attachment
	超硬合金・サーメット Carbide / Cermet	一般鋼・ステンレス General Steels / Stainless Steel	アルミニウム・銅 Aluminium / Copper		両頭グラインダー Bench Grinder	ハンド Hand Use	自動機ロボット Automatic Machines

MINIMO推奨ハンドピース Recommended MINIMO Handpieces ●最適 Most Suitable ●使用可能 Suitable



1 Pack 10 Pieces カッティング砥石 [GC] Cut-Off Discs [GC]

★MC 2805

- 韌性に優れたレジノイドボンドにより、薄くても安全で切れ味の良い砥石です。
- Sharp and safe grinding stone even it's thin due to tough resinoid bonding.

1 Pack 10 Pieces ステンレスカッティングディスク Cut-Off Discs [Stainless Plate]

★MC 3105

- 曲げに強いステンレス SUS304を採用、極薄でシャープな切れ味です。
- 樹脂の切断に最適です。
- Ultrathin and sharp cutting disc made of stainless SUS304 resistant of bending.
- Suitable for cutting resin.

1 Pack 10 Pieces マンドレール Mandrels Shank ϕ 2.34

マンドレール ϕ 1.6~ ϕ 1.8穴用 Mandrels For ϕ 1.6~ ϕ 1.8 Hole

PA 1001 (Steel, L 44.5mm, ϕ 2.34)

PA 1002 (Steel, L 46.5mm, ϕ 2.34)

PA 1011 (Stainless, L 44.5mm, ϕ 2.34)

PA 1021 (Stainless, L 47.5mm, ϕ 2.34)

PA 1201 (Stainless, L 46.0mm, ϕ 3.0)

適合素材
Applicable
Materials

- | | | |
|--------------------------------|---|--------------------------------|
| セラミックス・ガラス
Ceramics / Glass | 工具鋼・合金鋼
Tool Steel / Alloy Steel | 樹脂・ゴム
Resin / Rubber |
| 超硬合金・サーメット
Carbide / Cermet | 一般鋼・ステンレス
General Steels / Stainless Steel | アルミニウム・銅
Aluminium / Copper |

適合機器類
Applicable
Machines

- | | | |
|---------------------------|--|-----------------------------------|
| エアグラインダー
Air Grinder | ボール盤・電気ドリル
Drill Press / Electric Drill | スピンドル
Machine Tools Attachment |
| 両頭グラインダー
Bench Grinder | ハンド
Hand Use | 自動機ロボット
Automatic Machines |

MINIMO推奨ハンドピース Recommended MINIMO Handpieces

●最適 Most Suitable ●使用可能 Suitable

- V112H V212H M112H M212H V212 M112 M212 M212L M112G V112 HS V212 HS M112 HS M112S M212 HD M212D M212 RA M212 RAD M212A M112 GRA M112 GRAD M112 GA RE112 RE212 M212 LRV BS312 US21

1 Pack 10 Pieces カッティングディスク (ガラス繊維補強材入り) [A] Cutting Discs (Glass Fiber Reinforced) [A]

NEW

15,000 r.p.m

10,000 r.p.m

★MC 2904

- 金属用
- For metal

NEW

5,000 r.p.m

MC 2907 MC 2908 MC 2909

特徴 Features

- ガラスファイバー補強材により割れにくく曲げに強い構造の切断砥石です。
Cutting stone reinforced by glass fiber and having structure of bending resistance.
- 一般鋼から合金鋼、チタン合金などの切断や形状修正に最適です。
Suitable for cutting and shape correction of general steel, alloy steel and titanium alloy.

1 Pack 10 Pieces カッティングディスク (ガラス繊維補強材入り) [GC] Cutting Discs (Glass Fiber Reinforced) [GC]

NEW

15,000 r.p.m

10,000 r.p.m

★MC 2913

- セラミックス・シリコン用
- For ceramic and silicon

1 Pack 1 Piece カッティングディスク (ガラス繊維補強材入り) [ダイヤモンド] Cutting Discs (Glass Fiber Reinforced) [DIA]

NEW

15,000 r.p.m

★MC 2922

- セラミックス・超硬合金用
- For ceramic and cemented carbide

1 Pack 10 Pieces マンドレール Mandrels Shank ϕ 2.34

1 Pack 5 Pieces Shank ϕ 2.34

1 Pack 10 Pieces Shank ϕ 3.0

マンドレール ϕ 1.6~ ϕ 1.8穴用 Mandrels For ϕ 1.6~ ϕ 1.8 Hole

スチール Steel	ステンレス Stainless	ステンレス Stainless	ステンレス Stainless
5	8	5	14
ϕ 2.34	ϕ 2.34	ϕ 2.34	ϕ 3.0
L 44.5mm	L 46.5mm	L 44.5mm	L 46.0mm
PA 1001	PA 1002	PA 1011	PA 1201



AD
ダイヤモンド/
CBN工具

BC
超硬
カッター

BS
スチール
カッター

CA
軸付砥石

DB
軸付
ゴム砥石

DE
特殊弾性
砥石

EA
サンダー

ES
アタッチメント
サンダー

FC
ブラシ

FD
特殊ブラシ

GA
ポリッシング
工具

HD
研磨剤

JA
精密研削
工具

KA
ドリル

MC
カッティング
工具

NA
ホイール
工具

PA
補助工具

RD
ハンド
ツール

SA
ミニモ
専用工具

ZC
セット工具

適合素材
Applicable
Materials

セラミックス・ガラス
Ceramics / Glass

工具鋼・合金鋼
Tool Steel / Alloy Steel

樹脂・ゴム
Resin / Rubber

適合機器類
Applicable
Machines

エアグラインダー
Air Grinder

ボール盤・電気ドリル
Drill Press / Electric Drill

スピンドル
Machine Tools Attachment

超硬合金・サーメット
Carbide / Cermet

一般鋼・ステンレス
General Steels / Stainless Steel

アルミニウム・銅
Aluminium / Copper

両頭グラインダー
Bench Grinder

ハンド
Hand Use

自動機ロボット
Automatic Machines

1 Pack
1 Piece

電着ダイヤモンドブレード Diamond Plated Cut-Off Wheels

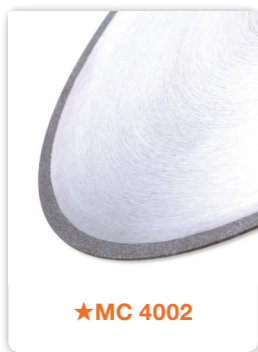

★MC 4002

- ダイヤモンド砥粒の突出しが大きく、切れ味に優れたブレードです。
- 基板には防錆効果に優れ、安全性の高いステンレスを採用しています。
- 専用冷却液による湿式でご利用ください。
- Excellent blade for cutting due to protrusion of diamond grains.
- Adopting stainless as base material due to its antirust effect with high safety.
- Please use with coolant.

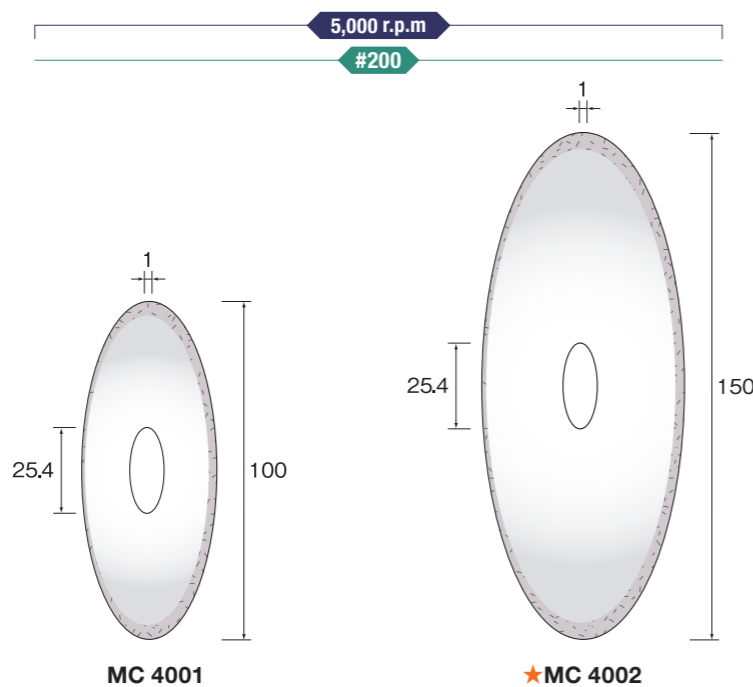

1 Pack
1 Piece

メタルボンドダイヤモンドブレード Metal Bonded Diamond Cut-Off Wheels



★MC 4111

- 外周から4mm幅がダイヤモンド砥粒を含む冶金層で、安定した切れ味が持続し長寿命です。
- 専用冷却液による湿式でご利用ください。
- Long life and stable grindability because the layer of 4mm from circumference is metal-lurgical containing diamond grains.
- Please use with coolant.

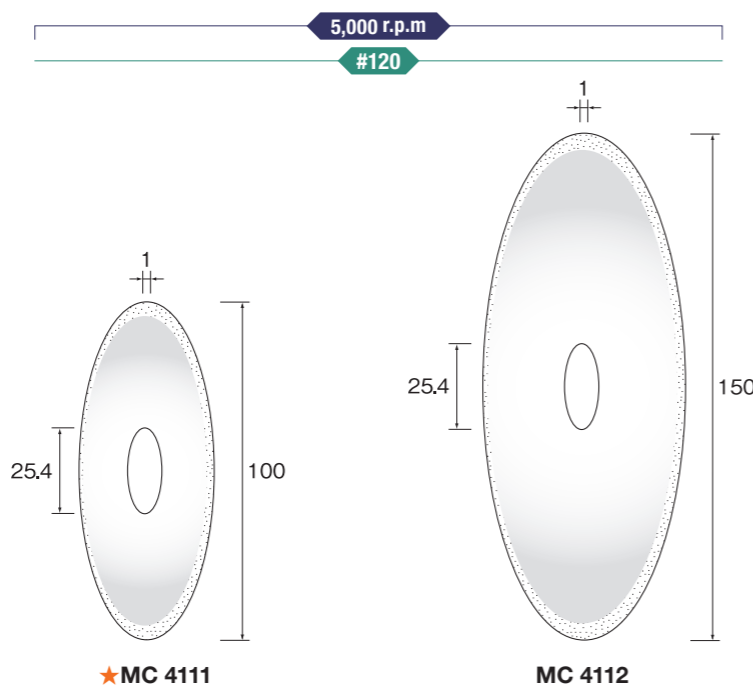

1 Pack
1 Piece

レジノイドダイヤモンドブレード Resinoid Bonded Diamond Cut-Off Wheels



★MC 4102

- 優れた靱性と弾性を持つレジノイドボンドにより、切れ味がよく切断面のチッピングが少ない切断が可能となります。
- 砥粒がブレード表面だけでなく樹脂成形層全てに分布しているため、安定した切れ味が持続し長寿命です。
- 専用冷却液による湿式でご利用ください。
- Enable to cut with rare chips on cutting plane due to excellent toughness and elasticity of resinoid bonding.
- Long life and stable grindability because grains are distributed not only surface of disc but also whole resin formed layers.
- Please use with coolant.

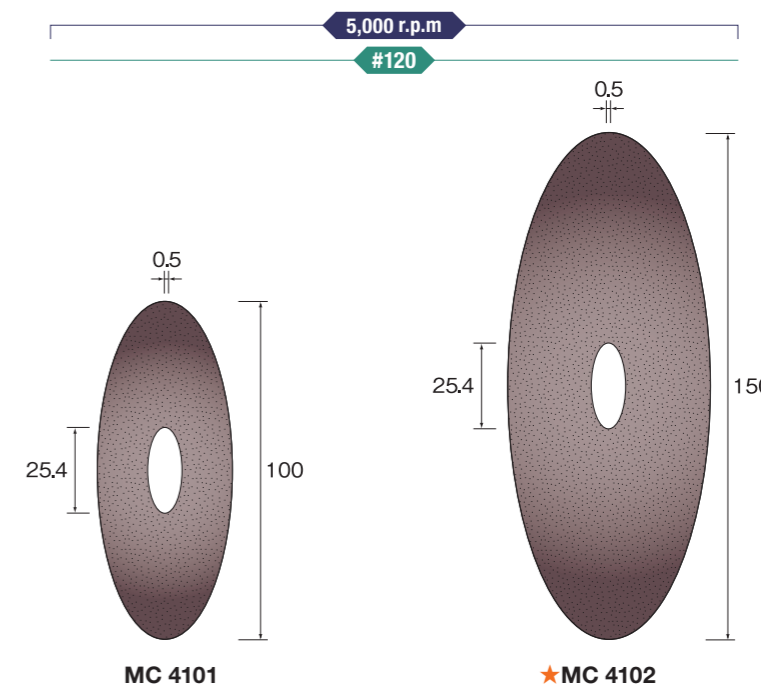

1 Pack
10 Pieces

砥石ブレード [A/WA] Cut-Off Wheels [A/WA]



★MC 4212

- 靱性に優れたレジノイドボンドを採用し薄くても安全性に優れた切れ味のよい砥石です。
- 専用冷却液による湿式でご利用ください。
- Sharp and safe grinding stone even it's thin due to tough resinoid bonding.
- Please use with coolant.

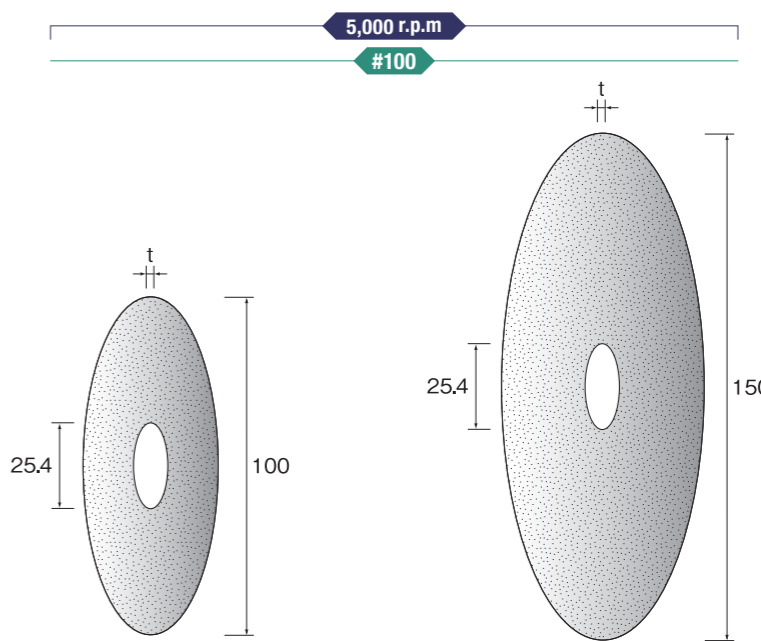

t=0.5	MC 4211	★MC 4212
t=0.7	MC 4221	MC 4222

特徴 Features

- 優れた切断能力を持つカッティング工具です。
Cutting blade that provide a superior and prompt cutting.
- モニター卓上切断機WK-610でご利用ください。
Please use with the Minitor table cutting machine WK-610.

MINIMO推奨機器 Recommended MINIMO Machines

卓上切断機 CUTTING MACHINE
WK-610



- 各種カッティングブレードの性能をフルに引き出す卓上切断機です。
- 作業に合わせて2段階のスピード調整が可能です。
(50Hz: 2,300/3,350 r.p.m. 60Hz: 2,760/4,020 r.p.m.)
- 滑らかな動きのスライドテーブルにより、スムーズでスピーディーなカッティングを実現しました。
- φ25.4mmと20mm (スリーブ装着時) の穴径のブレードの装着が可能です。
- 湿式切断に対応した大形冷却液タンク (4リットル) を内蔵。
- Table cutting machine to draw out the performance of Cut-Off Wheels.
- Enable to adjust two-stage rotation speed.
(50Hz: 2,300/3,350 r.p.m. 60Hz: 2,760/4,020 r.p.m.)
- Providing smooth and speedy cutting by smooth sliding table.
- Enable to attach φ25.4mm and 20mm (with sleeve) blades.
- Built-in large size tank (4 liter) for coolant corresponding to wet cutting.

AD
ダイヤモンド/
CBN工具

BC
超硬
カッター

BS
スチール
カッター

CA
軸付砥石

DB
軸付
ゴム砥石

DE
特殊弾性
砥石

EA
サンダー

ES
アタッチメント
サンダー

FC
ブラシ

FD
特殊ブラシ

GA
ポリッシング
工具

HD
研磨剤

JA
精密研削
工具

KA
ドリル

MC
カッティング
工具

NA
ホイール
工具

PA
補助工具

RD
ハンド
ツール

SA
ミニモ
専用工具

ZC
セット工具